



MINISTÉRIO DA DEFESA
EXÉRCITO BRASILEIRO
D E C Ex - D E P A



COLÉGIO MILITAR DE CAMPO GRANDE
CONCURSO DE ADMISSÃO 2020/2021
6º ANO DO ENSINO FUNDAMENTAL

PROVA DE MATEMÁTICA E LÍNGUA PORTUGUESA

Realização: **17 de outubro de 2020.**

INSTRUÇÕES AOS CANDIDATOS

LEIA ATENTAMENTE AS SEGUINTE INSTRUÇÕES:

01. Você deve receber do fiscal o material abaixo:
 - a) 01 (um) **CADERNO DE QUESTÕES**, composto de 24 (vinte e quatro) itens do tipo múltipla escolha, impressos em 24 (vinte e quatro) páginas, sendo: **MATEMÁTICA** (itens de 01 a 12, páginas 1 a 12); **LÍNGUA PORTUGUESA** (itens de 13 a 24, páginas 13 a 21) e 01 (um) item destinado à redação, contendo **PROPOSTA DO TEMA DA PRODUÇÃO TEXTUAL** páginas 22 e 23) e folha para RASCUNHO DA PRODUÇÃO TEXTUAL (página 24);
 - b) 01 (um) **CARTÃO-RESPOSTA**, destinado à marcação das respostas dos itens formulados nas provas;
 - c) 01 (uma) **FOLHA PARA PRODUÇÃO TEXTUAL**, destinada à versão final da produção textual.
02. Verifique se esse material está em ordem (conferência das folhas pelo fiscal).
03. Após a conferência, o candidato deverá identificar sua prova no espaço próprio para esse fim:
 - a) coloque, no final desta folha, no **CAMPO DE IDENTIFICAÇÃO**, no **VERSO DA FOLHA PARA PRODUÇÃO TEXTUAL**, e no CAMPO DE IDENTIFICAÇÃO do **CARTÃO-RESPOSTA**, seu número de inscrição, seu nome por extenso, em letra de forma, e assine;
 - b) identifique seu **CARTÃO-RESPOSTA** somente no local indicado. É estritamente proibido fazer qualquer tipo de rasura, outra marcação ou identificação em local fora do campo apropriado, sob pena de ter seu **CARTÃO-RESPOSTA** anulado e/ou invalidado. Não dobre, amasse ou manche o **CARTÃO-RESPOSTA**;
 - c) só serão consideradas as respostas marcadas a caneta, do tipo esferográfica, de tinta **AZUL** ou **PRETA**. Marcações a lápis não serão consideradas. Não será permitido o uso de caneta tipo *replay* ou similar e nenhum tipo de corretor.
04. Será anulada e/ou invalidada a **FOLHA PARA PRODUÇÃO TEXTUAL** que contiver rasuras ou marcações feitas com intuito de identificá-la para outrem.
05. Realizadas a conferência do material e a identificação do CADERNO DE QUESTÕES, da FOLHA PARA PRODUÇÃO TEXTUAL e do CARTÃO-RESPOSTA, deixe a prova sobre a carteira, com a capa voltada para baixo, e aguarde ordem para iniciar a resolução dos itens (toque de sirene às 08h e 30min — horário local).
06. A prova é estritamente individual. Qualquer dúvida sobre a impressão dos itens deverá ser sanada nos 15 (quinze) minutos iniciais.
07. Para cada um dos itens de múltipla escolha são apresentadas 05 (cinco) alternativas classificadas com as letras: **(A)**, **(B)**, **(C)**, **(D)** e **(E)**. Só uma delas responde adequadamente ao quesito proposto. Você deve assinalar apenas uma alternativa para cada item; a marcação em mais de uma alternativa anula o item, mesmo que uma das respostas esteja correta.
08. Marque a resposta certa de cada item, preenchendo o círculo correspondente no **CARTÃO-RESPOSTA**.
09. Para fins de correção, serão considerados o **CARTÃO-RESPOSTA** e a **FOLHA PARA PRODUÇÃO TEXTUAL**. Em ambos, use somente caneta esferográfica de tinta azul ou preta.
10. Não será permitido ao candidato utilizar, durante a realização da prova, máquinas de calcular e/ou relógios com calculadora, eletroeletrônicos, bem como telefone ou qualquer outra espécie de fonte de consulta.
11. Ao término do tempo destinado à realização da prova, não escreva mais nada. Levante o braço e aguarde o fiscal. Entregue a ele o **CADERNO DE QUESTÕES**, o **CARTÃO-RESPOSTA** e a **FOLHA PARA PRODUÇÃO TEXTUAL**.
12. O tempo total de duração da prova é de 4h e 30 min, já incluído o tempo para preenchimento das suas respostas no **CARTÃO-RESPOSTA** e a transcrição da **PRODUÇÃO TEXTUAL** na **FOLHA PARA PRODUÇÃO TEXTUAL**.
 - a) O candidato só poderá sair da sala, por término da prova, após 45 (quarenta e cinco) minutos do seu início, ou seja, às 09h e 15min, sem levar o CADERNO DE QUESTÕES.
 - b) O **CADERNO DE QUESTÕES** será devolvido ao candidato que permanecer em sala até o final da prova. Para aqueles que saírem antes, o caderno estará disponível SOMENTE no período entre 8h00min e 12h00min do dia 19 de outubro, segunda-feira, na recepção do CMCG.

CAMPO DE IDENTIFICAÇÃO

PROVA DE **MATEMÁTICA E LÍNGUA PORTUGUESA** – 6º ano do Ensino Fundamental.

DATA: 17 de outubro de 2020.

NÚMERO DE INSCRIÇÃO: _____ NOME: _____

(NOME COMPLETO EM LETRA DE FORMA)

Assinatura _____

MATEMÁTICA (ITENS DE 01 A 12)**MÚLTIPLA ESCOLHA**

ESCOLHA A ÚNICA RESPOSTA CERTA, ASSINALANDO-A COM UM "X" NOS PARÊNTESES À ESQUERDA.

01. Num jogo de dardos, Arnaldo acertou ao menos um dardo nas distintas pontuações, fazendo 90 pontos. A menor quantidade de arremessos para atingir tal pontuação é de

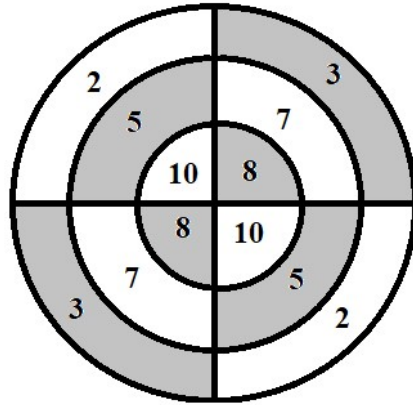

- (A) 9.
- (B) 10.
- (C) 11.
- (D) 12.
- (E) 13.

CONCURSO DE ADMISSÃO AO 6º ANO DO ENSINO FUNDAMENTAL 2020/2021

02. Em uma reunião para tratar da apresentação de uma peça de teatro, Leonardo pediu para que sua mãe comprasse suco para servir aos seus colegas. Atendendo ao pedido do filho, Márcia comprou um galão de 5,4 litros de suco de laranja e outro de 4,5 litros de suco de uva. No intuito de evitar desperdício de suco, Márcia queria servir copos cheios, para os dois sucos, de modo que não houvesse nenhuma sobra. A capacidade do copo que **NÃO** deve ser comprado é de

- (A) 100 mL.
- (B) 150 mL.
- (C) 180 mL.
- (D) 250 mL.
- (E) 300 mL.

CONCURSO DE ADMISSÃO AO 6º ANO DO ENSINO FUNDAMENTAL 2020/2021

03. Quatro amigos residem na mesma cidade e trabalham na mesma empresa. O cargo que ocupam na empresa requer que eles viajem constantemente para atender os clientes nas outras cidades. Sempre que todos estão na cidade, fazem um churrasco na casa de um deles. Caio volta para sua cidade a cada 5 dias, Carlos a cada 6 dias, Marcos a cada 9 dias e Antônio a cada 12 dias. O último dia do encontro foi em 21.06.2020, então, o próximo encontro será em

- (A) Outubro de 2020.
- (B) Novembro de 2020.
- (C) Dezembro de 2020.
- (D) Janeiro de 2021.
- (E) Fevereiro de 2021.

CONCURSO DE ADMISSÃO AO 6º ANO DO ENSINO FUNDAMENTAL 2020/2021

04. Um **mosaico** é uma arte decorativa que consiste em criar figuras geométricas ou abstratas com pequenos fragmentos de materiais. Essa técnica é aplicada em superfícies planas como pisos, paredes e quadros, além de esculturas. Veja os exemplos abaixo:



Extraído do site: <<https://www.vivadecora.com.br/pro/curiosidades/mosaico>>.

Caroline é designer e criou um mosaico em uma malha retangular, conforme a figura abaixo, onde cada retângulo mede 1 cm por 2 cm.

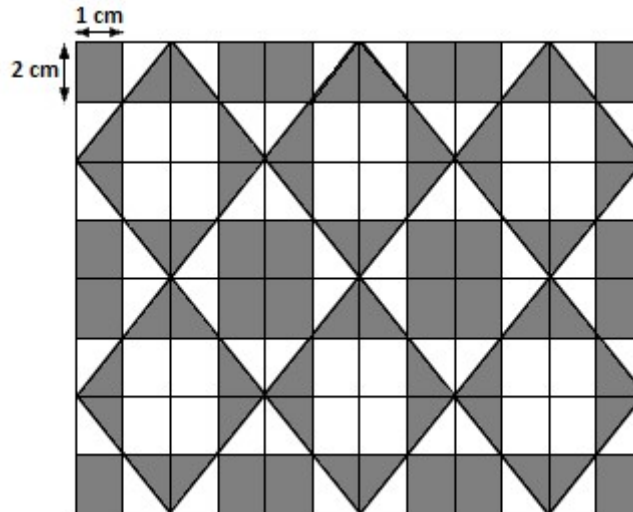

A área em cinza deste mosaico é de

- (A) 48 cm^2 .
- (B) 96 cm^2 .
- (C) 102 cm^2 .
- (D) 106 cm^2 .
- (E) 112 cm^2 .

05. Considere as frações:

$$\frac{3}{8} , \frac{5}{12} , \frac{5}{16} \text{ e } \frac{11}{24}$$

Subtraindo-se da fração de maior valor, a fração de menor valor, encontra-se

(A) $\frac{1}{12}$.

(B) $\frac{1}{16}$.

(C) $\frac{1}{24}$.

(D) $\frac{5}{48}$.

(E) $\frac{7}{48}$.

CONCURSO DE ADMISSÃO AO 6º ANO DO ENSINO FUNDAMENTAL 2020/2021

06. Marcos é produtor de hortaliças, com vasta experiência no seu plantio. Em relação ao tempo de colheita, a cultura de alface é colhida a cada 72 dias, a de agrião a cada 60 dias e os rabanetes, que crescem bem rápido, são colhidos em apenas 40 dias após o plantio. Para garantir seu fluxo de produção, ele sempre planta novamente a mesma hortaliça no dia em que a colhe. Se hoje ele plantou agrião, o alface foi plantado há 36 dias e o rabanete há 20 dias, em quantos dias ele irá plantar e colher os três produtos juntos?

- (A) 120 dias.
- (B) 150 dias.
- (C) 180 dias.
- (D) 240 dias.
- (E) 360 dias.

CONCURSO DE ADMISSÃO AO 6º ANO DO ENSINO FUNDAMENTAL 2020/2021

07. O senhor Carlos é produtor rural e possui 10 carneiros. Cada carneiro toma em média 20 litros de água por dia. Ele precisará se ausentar de seu sítio por 2 dias da semana para fazer um tratamento médico. Preocupado com isso, ele irá instalar um reservatório de água que seja no mínimo suficiente para sanar a sede de seus carneiros durante estes dois dias em que ele se ausentará. Ao chegar na loja agropecuária, ele encontra os reservatórios das figuras abaixo.

RESERVATÓRIO 01
R\$ 700,00

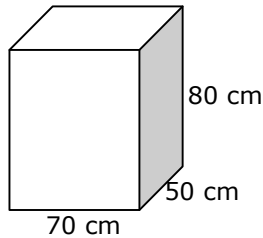

RESERVATÓRIO 02
R\$ 750,00

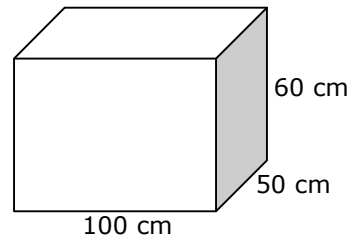

RESERVATÓRIO 03
R\$ 1.500,00

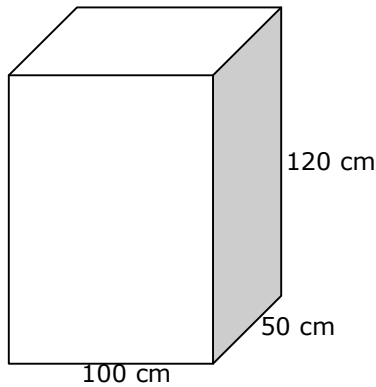

RESERVATÓRIO 04
R\$ 1.200,00

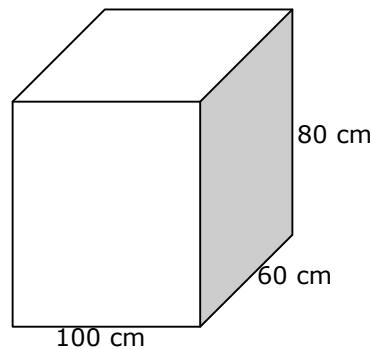

RESERVATÓRIO 05
R\$ 1.012,50

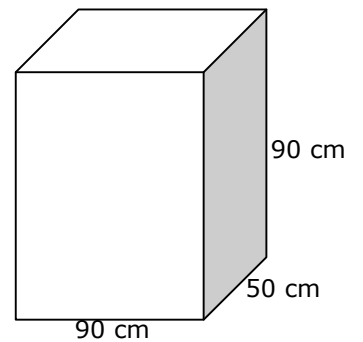

O senhor Carlos pretende gastar o mínimo possível na aquisição do reservatório. Após efetuar os cálculos e considerando as suas necessidades, certamente ele deverá escolher o reservatório de número

- (A) 01.
- (B) 02.
- (C) 03.
- (D) 04.
- (E) 05.

CONCURSO DE ADMISSÃO AO 6º ANO DO ENSINO FUNDAMENTAL 2020/2021

08. Américo planta mandioca para vender na feira. Um dono de mercado ofereceu a ele R\$ 4,10 por kg de mandioca com casca, porém Américo afirmou que vende descascada por R\$ 5,00 na feira e opta por não vender ao dono do mercado. Américo descascou toda sua mandioca e conseguiu 400 kg, faturando R\$ 2.000,00 na feira. Sabendo que a mandioca possui 20% de casca (1 kg com casca pesará 800 g após descascada), assinale a alternativa que traz uma conclusão correta.

- (A) Américo tomou uma boa decisão, pois, se tivesse vendido ao dono do mercado, arrecadaria R\$ 1.968,00.
- (B) Américo não tomou uma boa decisão, pois conseguiria faturar R\$ 2.050,00, se tivesse vendido ao dono do mercado.
- (C) Américo tomou uma boa decisão, pois, se tivesse vendido ao dono do mercado, arrecadaria R\$ 1.640,00.
- (D) Américo não tomou uma boa decisão, pois conseguiria faturar R\$ 2.500,00 se tivesse vendido ao dono do mercado.
- (E) Américo tomou uma boa decisão, pois, se tivesse vendido ao dono do mercado, arrecadaria R\$ 1.800,00.

CONCURSO DE ADMISSÃO AO 6º ANO DO ENSINO FUNDAMENTAL 2020/2021

09. O Senhor Carlos Frederico resolveu investir seu dinheiro na construção de imóveis. Ao construir uma linda casa, observou que faltava uma piscina para os momentos de lazer. Contratou uma equipe para construir a piscina com as seguintes dimensões: 900 cm de comprimento, largura igual a $\frac{4}{9}$ do comprimento e profundidade correspondente a $\frac{2}{5}$ da largura. Com base nessas informações, a quantidade total de litros de água para que a piscina fique totalmente cheia é de

(A) 16200.

(B) 32400.

(C) 36000.

(D) 57600.

(E) 64800.

CONCURSO DE ADMISSÃO AO 6º ANO DO ENSINO FUNDAMENTAL 2020/2021

10. O gráfico abaixo apresenta a quantidade de brinquedos, por tipo, que Carlinhos guardou em uma caixa.

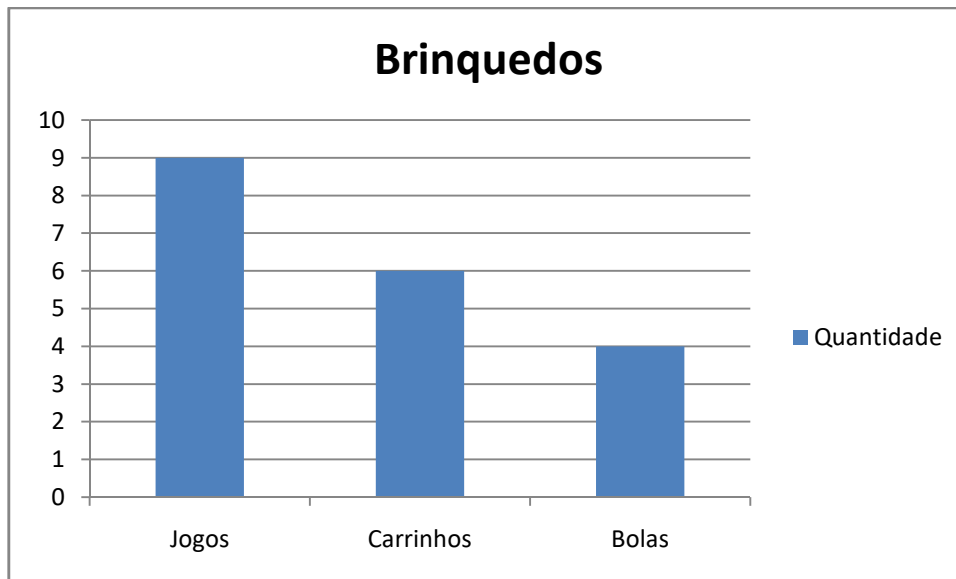

Certo dia, ele resolve doar um desses brinquedos a uma campanha do dia das crianças. Ele escolhe, aleatoriamente, um dos brinquedos da caixa. Qual é a probabilidade desse brinquedo ser um carrinho?

- (A) $\frac{13}{19}$.
- (B) $\frac{6}{19}$.
- (C) $\frac{1}{19}$.
- (D) $\frac{1}{9}$.
- (E) $\frac{1}{6}$.

CONCURSO DE ADMISSÃO AO 6º ANO DO ENSINO FUNDAMENTAL 2020/2021

11. Os irmãos Roberto e Carla estavam em casa e resolveram fazer seu próprio lanche. Para isso, pegaram um queijo que se encontrava na geladeira. Roberto cortou $\frac{1}{8}$ do queijo para fazer um sanduíche e Carla utilizou $\frac{2}{5}$ desse mesmo queijo em uma pizza. A fração que sobrou da quantidade inicial de queijo foi de

(A) $\frac{3}{13}$.

(B) $\frac{21}{13}$.

(C) $\frac{5}{40}$.

(D) $\frac{19}{40}$.

(E) $\frac{21}{40}$.

Leia o texto I para responder ao item 12

TEXTO I
Pomar do senhor Paulo

O acesso ao pomar da casa do Sr. Paulo é quase todo com muro, contendo apenas um vão de 2 m de largura e 1,80 m de altura. Ele pretende mandar construir um portão semelhante ao modelo abaixo.

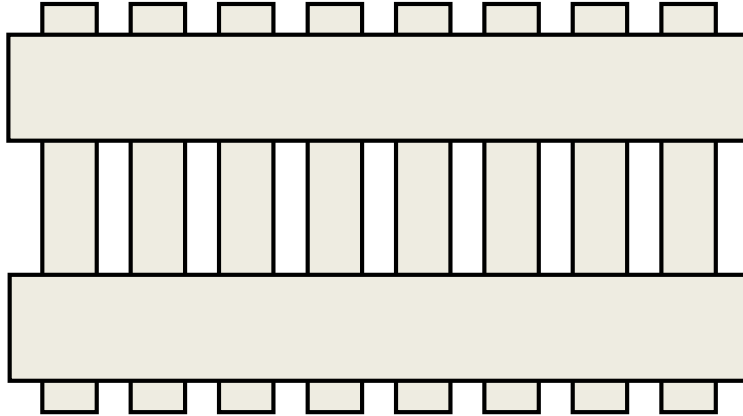

O Sr. Paulo deu algumas orientações ao carpinteiro:

- O portão deve ficar com um espaço de 5 cm do solo, que é plano, e ter a mesma altura do muro;
- Cada ripa vertical deve ter 8 cm de largura e ficar a 5 cm uma da outra;
- A primeira ripa vertical e a última devem ficar a 5 cm do muro;
- As ripas horizontais têm 15 cm de largura;
- O portão deve ocupar toda a largura do vão.

12. De acordo com as orientações dadas pelo Sr. Paulo, a quantidade de ripas verticais será de

- (A) 15.
- (B) 16.
- (C) 18.
- (D) 23.
- (E) 25.

LÍNGUA PORTUGUESA (ITENS DE 13 A 24)

COMPREENSÃO, INTERPRETAÇÃO E CONHECIMENTO LINGUÍSTICO

ESCOLHA A ÚNICA RESPOSTA CERTA, ASSINALANDO-A COM UM "X" NOS PARÊNTESES À ESQUERDA.

Leia o texto II para responder aos itens 13, 14, 15 e 16.

TEXTO II
NASCE UM ÁLBUM



Você acabou de ver as primeiras fotos do álbum que comecei a fazer há algum tempo. Quer saber exatamente como e quando isso aconteceu? Bem, foi no dia em que minha mãe resolveu mostrar para uma amiga o seu álbum de casamento. Como eu também estava na sala e nunca tinha visto aquele álbum, fiquei prestando muita atenção enquanto as duas olhavam e
5 comentavam:

— Olha só a minha irmã Alice, se lembra dela? Grávida do Luís Augusto, seu primeiro filho. E a minha prima Cecília, você chegou a conhecer? Nem era casada ainda...

— E esses não são os seus pais?

— São sim. Ah, e veja só o meu irmão mais velho, minha cunhada e os dois filhos, ainda
10 tão pequenos!

E lá ficaram as duas rindo, conversando, lembrando... E eu esperando. Minha mãe falando, mostrando, e eu esperando. Até que não aguentei mais e quase gritei:

— E eu, mãe? Onde é que eu estava no dia do seu casamento? Você ainda não mostrou nenhuma foto minha!

15 Não preciso nem dizer que as duas morreram de rir, que acabei lacrimejando de raiva, até

CONCURSO DE ADMISSÃO AO 6º ANO DO ENSINO FUNDAMENTAL 2020/2021

que minha mãe me explicasse, com calma, a razão da minha ausência. E, como eu devia ter ficado com cara de quem não tinha entendido nada, ela emendou:

— Já sei. Vamos fazer um álbum de retratos seus. Eu ajudo, no começo, depois você continua a fazer sozinha.

20 E foi assim que tudo começou. Já faz um bom tempo que esse episódio¹ aconteceu, minha mãe disse que não lembrava exatamente quantos anos eu tinha. E foi graças a ele que hoje eu tenho o meu álbum de fotos, que começa com meus pais namorando, depois noivando e se casando, minha mãe grávida do meu irmão mais velho, meus pais com meu irmão recém-nascido, meu irmão mais crescido, depois minha mãe grávida de mim e eu recém-nascida. Viu que
25 bonitinha que eu era? Ei, espere um pouco! Ainda não disse meu nome, disse? Meu nome é Carlota.

(PORTO, Cristina. **Carlota Bolota**. Ilustrações de Bruna Assis Brasil. São Paulo: FTD, 2014. Com adaptações.)

GLOSSÁRIO:

¹episódio: fato.

13. Sobre a relação entre as partes visual e verbal do texto, é possível afirmar que

- (A) as imagens vinculam-se a uma atitude tomada pela personagem da narrativa.
- (B) as fotos apresentadas no texto visual não são mencionadas no texto verbal.
- (C) elas não se associam, por isso as ilustrações podem ser retiradas sem prejuízo ao texto escrito.
- (D) as partes complementam-se, porque expõem os momentos de desunião de uma família.
- (E) há poucas fotos da personagem principal, o que justifica sua ausência no álbum da família.

14. Qual alternativa explica a ausência da personagem principal nas fotos vistas no álbum de casamento?

- (A) A menina não gostava de aparecer em fotos.
- (B) As fotos tiradas com Carlota foram extraviadas.
- (C) As imagens eram do álbum da amiga de sua mãe.
- (D) A personagem não tinha nascido na época retratada.
- (E) O álbum relacionava-se à época em que a mãe era solteira.

CONCURSO DE ADMISSÃO AO 6º ANO DO ENSINO FUNDAMENTAL 2020/2021

15. Em "E lá ficaram as duas rindo, conversando, lembrando... E eu esperando." (linha 11), é possível identificar os elementos da narrativa, narrador e foco. A justificativa que comprova essa informação é:
- (A) O uso do recuo para marcar o parágrafo.
 - (B) As impressões trazidas pelas atitudes da mãe e da amiga.
 - (C) O emprego da primeira pessoa do discurso no fragmento.
 - (D) A interferência da voz da mãe da personagem para refletir.
 - (E) O uso do vocábulo "lá", marcando uma circunstância temporal.
16. No último parágrafo do texto, há, separada por vírgulas, a indicação de uma série de fotos que compôs o álbum. A personagem apresentou essas fotos, considerando
- (A) o grau de importância das ações, do maior para o menor.
 - (B) um ordenamento temporal do que aconteceu.
 - (C) as datas comemorativas de sua família.
 - (D) os espaços onde ocorreram os fatos.
 - (E) apenas as fotos em que ela apareceu.

Leia o texto III para responder aos itens 17, 18 e 19.

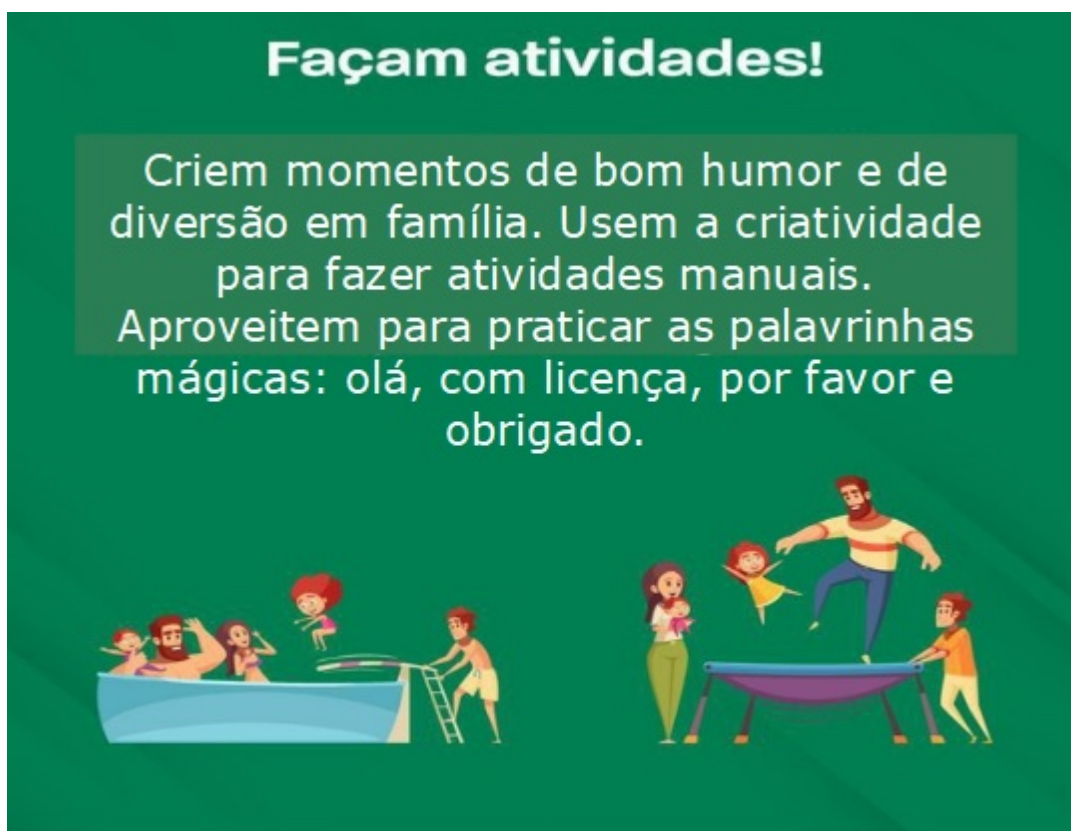
TEXTO III

(Campanha publicitária. Disponível em: <<https://www.gov.br/mdh/pt-br/assuntos/noticias/2020-2/>>. Acesso em: 06 ago. 2020. Texto adaptado.)

17. Sobre os dois momentos evidenciados em família, na imagem, assinale a afirmação correta.

- (A) O número de integrantes não é o mesmo.
- (B) Uma minoria se envolve nas atividades.
- (C) Mostram integração e felicidade.
- (D) Retratam um grupo de amigos.
- (E) Não se associam ao texto verbal.

18. Considerando a publicidade do texto III e as formas verbais empregadas, qual a intenção do locutor do texto?

- (A) Apresentar ações, as quais não serão seguidas pelas famílias, público-alvo dessa publicidade.
- (B) Expressar que todas as famílias pretendem realizar as atividades mencionadas.
- (C) Proibir que as famílias realizem atividades contrárias às mostradas na campanha.
- (D) Dar ordens que deverão ser cumpridas à risca por todas as famílias.
- (E) Transmitir conselhos a serem seguidos pelo leitor e que serão divulgados junto à família.

CONCURSO DE ADMISSÃO AO 6º ANO DO ENSINO FUNDAMENTAL 2020/2021

19. O texto III, uma campanha publicitária, preocupa-se, no fechamento da mensagem, com alguns ensinamentos. Estes estão voltados para

- (A) comportamentos sociais.
- (B) obrigações familiares.
- (C) ensinamentos escolares.
- (D) práticas religiosas.
- (E) escolhas profissionais.

Leia o texto IV para responder aos itens 20, 21 e 22.

TEXTO IV

SETE FAMÍLIAS



O jogo das 7 famílias, ou apenas 7 famílias, é um jogo infantil de domínio público¹. Observe as informações.

Número de jogadores: de dois a seis.

Objetivo: formar o maior número de famílias.

Regras:

1. No início são distribuídas cinco cartas para cada jogador e o restante compõe o monte, que deverá ficar no meio da mesa e com as ilustrações viradas para baixo.
2. O primeiro jogador pede para qualquer um dos outros uma das cartas de uma família que ele gostaria de completar em suas mãos. Por exemplo:

“— Na família Mato Fino, eu quero o pai!”

Atenção: a carta pedida deverá corresponder a uma família da qual o jogador já possui, pelo menos, uma carta.

CONCURSO DE ADMISSÃO AO 6º ANO DO ENSINO FUNDAMENTAL 2020/2021

3. Ao pedir a carta, duas situações podem se apresentar:

3.1 Se a pessoa possuir a carta, deverá entregá-la ao jogador que solicitou e este ainda ganha o direito de pedir outra carta, inclusive, a qualquer um dos jogadores.

3.2. Caso o oponente não tenha a carta requisitada², quem requisitou compra uma carta e encerra sua jogada. Caso o jogador compre a carta que tinha requisitado antes, ele deverá mostrar a todos, para poder continuar jogando.

4. Uma vez que uma família esteja completa com as cinco cartas (pai, mãe, filha, filho e avós), então essa família é anunciada a todos e deixada em aberto, mas isso não encerra o jogo.

5. Quando as cartas da pilha acabarem, todos jogam com o que tiverem na mão. A partida acaba com todas as famílias completas à mesa, e quem tiver mais famílias ganha.

Pontos positivos:

- Jogo simples e direto, perfeito para os pequenos.
- Fácil aprendizagem e ensina a lidar principalmente com a honestidade.

Considerações finais:

– Sete famílias é um jogo infantil. A mecânica³ de colecionar componentes é simples o suficiente para uma criança entender e, considerando que saiba ler, pode jogar sem problema algum.

– Algo interessante no jogo é que ele trabalha o conceito de honestidade, considerando que as mãos de cartas de todos os jogadores estão fechadas e o “chamado” das cartas deve ser respondido honestamente para que o jogo seja divertido para todos.

– O jogo é absurdamente simples, mas também muito divertido para os pequenos.

(DEUS, Rodrigo. **Sete famílias**. Disponível em: <<https://meepledivino.blog.br>>. Acesso em: 06 ago. 2020. Adaptado.)

GLOSSÁRIO:

¹**Domínio público:** diz-se daquilo que está livre dos direitos de autor, podendo ser visto e utilizado livremente.

²**Requisitar:** solicitar.

³**Mecânica:** maneira de operar.

20. A principal finalidade do texto “Sete famílias” é

- (A) criticar o uso de um jogo por crianças.
- (B) instruir para a aprendizagem de um jogo.
- (C) avaliar um jogo novo no mercado.
- (D) auxiliar os pequenos na matemática.
- (E) informar sobre a importância da família.

CONCURSO DE ADMISSÃO AO 6º ANO DO ENSINO FUNDAMENTAL 2020/2021

21. No fragmento "O jogo é absurdamente simples [...]", última linha do texto, ao utilizar o vocábulo destacado, o autor

- (A) intensifica a qualidade "simples".
- (B) classifica o "jogo" como muito ruim.
- (C) atribui ao jogo um nível difícil.
- (D) critica o criador do "Sete famílias".
- (E) identifica o espanto de um jogador.

22. O conceito de família completa para avançar no jogo, apresentada no item quatro, compreende

- (A) todas as famílias indicadas no jogo.
- (B) os mesmos integrantes de todas as famílias.
- (C) um integrante diferente de cada família.
- (D) os seis integrantes de uma mesma família.
- (E) os principais, ou seja, os pais das famílias.

Leia o texto V para responder aos itens 23 e 24.

TEXTO V

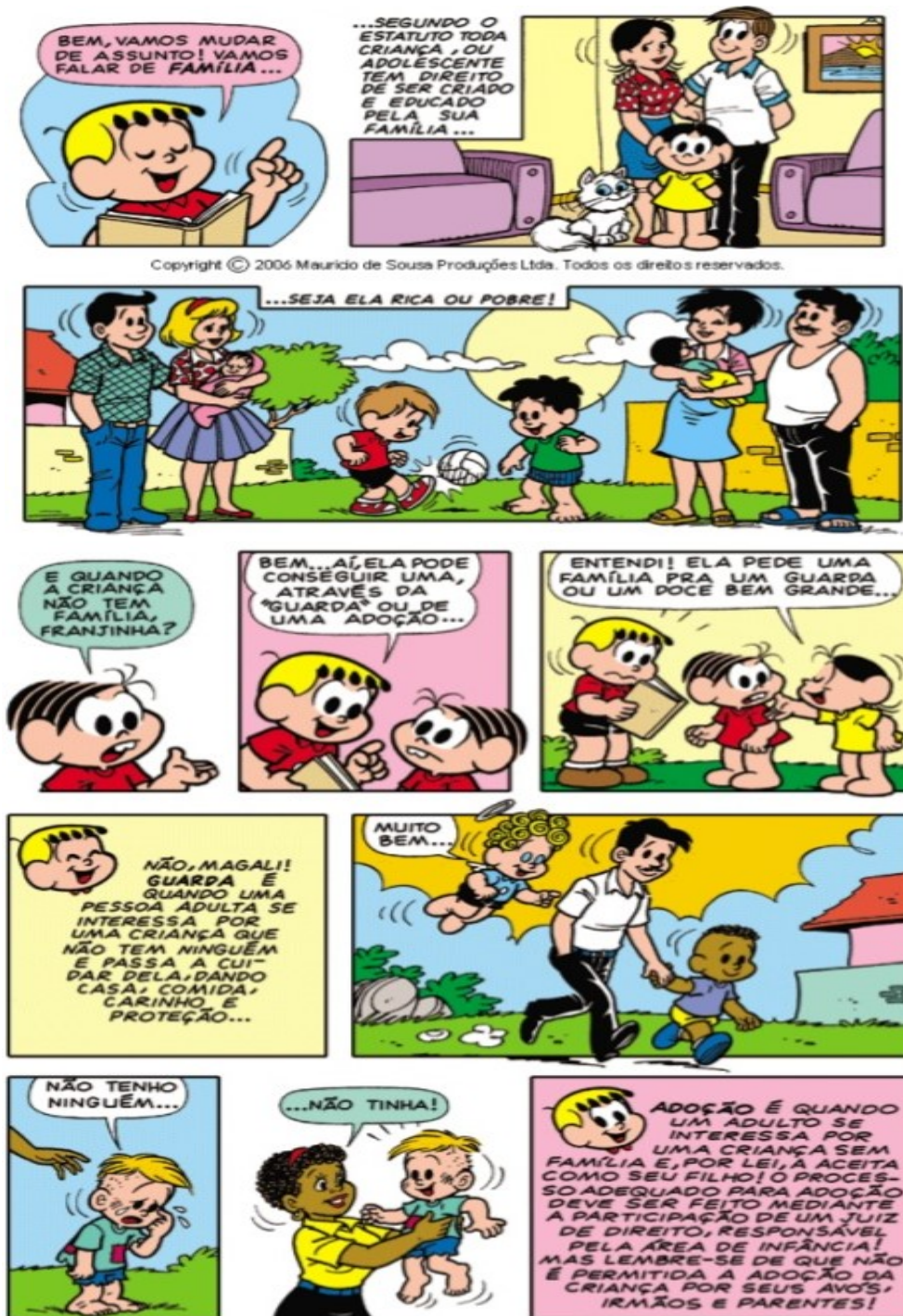

(A Turma da Mônica em: **O Estatuto da Criança e do Adolescente**. Disponível em: <<http://cmdca.santaritadopassaquatro.sp.gov.br/>>. Acesso em: 06 ago. 2020. Fragmento.)

GLOSSÁRIO:

Estatuto da Criança e do Adolescente: conjunto de leis para proteção da criança e do adolescente.

Mediante: por meio de.

CONCURSO DE ADMISSÃO AO 6º ANO DO ENSINO FUNDAMENTAL 2020/2021

23. A interferência de Magali, ao mencionar que a criança pode pedir “uma família pra um guarda ou um doce bem grande”, mostra uma característica muito forte de si mesma. Para entender o efeito de humor provocado pela personagem, na referida passagem, é necessário saber que Magali é muito

- (A) intrometida.
- (B) gluttona.
- (C) preocupada.
- (D) invejosa.
- (E) amiga.

24. Franjinha apresenta um artigo do Estatuto da Criança e do Adolescente (**ECA**) sobre o direito da criança de ter uma família, e inclui soluções como a adoção àquelas sem família. Dentre as opções de possíveis adotantes abaixo, assinale a que está de acordo com o texto.

- (A) O guarda.
- (B) Os avós.
- (C) Os irmãos.
- (D) Os parentes.
- (E) Um adulto.

PRODUÇÃO TEXTUAL

Os textos desta prova mostram a importância da família, seja através do desenvolvimento de atividades físicas, seja por meio da interferência da justiça, para que todos possam ter um lar e desfrutar do convívio familiar. Junto a essa ideia da importância da família, há textos que exploram as recordações, ou seja, o registro de momentos importantes em família feitos pela fotografia.

PROPOSTA DE PRODUÇÃO DE TEXTO

A partir das informações acima e do desenho abaixo, um porta-retratos, você observará a junção desses aspectos tão importantes em um tema para a produção de um texto narrativo. Observe esse tema.



(Porta-retratos para colorir. Disponível em: <<https://lereaprender.com.br/atividade-dia-da-familia/>>. Acesso em: 06 ago. 2020. Adaptado.)

Desse modo, tendo como motivação os textos dessa prova e o desenho do porta-retratos com o tema, você escreverá uma narrativa com uma grande aventura. Para isso, lembre-se de uma foto que tenha marcado um momento inesquecível em família. Esse retrato deverá ser o ponto de partida para a escrita do seu texto.

Escreva seu texto de forma a atender as seguintes orientações da proposta:

CONCURSO DE ADMISSÃO AO 6º ANO DO ENSINO FUNDAMENTAL 2020/2021

1. Parta de uma lembrança trazida pela foto inesquecível. Para isso, utilize, no primeiro parágrafo, pelo menos dois verbos que deixem claro se tratar de uma lembrança (lembrar, recordar, memorizar, rever, entre outros).
2. Você deverá usar o narrador do tipo personagem, a fim de facilitar a narração da aventura a partir das reminiscências, das memórias que a personagem terá da foto e, principalmente, do fato relacionado à imagem.
3. Apresente junto a você, nessa aventura, os integrantes de uma família, todos com nomes fictícios;
4. Organize bem as partes de sua narrativa, atentando-se para um desfecho que torne indispensável a união familiar na solução do conflito, isto é, todos colaborarão a fim de vencer o problema ou o obstáculo.
5. Empregue a norma-padrão da língua portuguesa. A linguagem coloquial poderá ser utilizada quando for coerente com o contexto.
6. Empregue o discurso direto em, no mínimo, três e, no máximo, em cinco passagens do texto.
7. Escreva o texto em prosa com, no mínimo, 15 (quinze) e, no máximo, 30 (trinta) linhas.
8. Utilize a folha de rascunho, que não será considerada para fins de avaliação, para escrever o seu texto.
9. Dê um título adequado ao que foi tratado no seu texto.
10. Transcreva o texto para a FOLHA PARA PRODUÇÃO TEXTUAL, com caneta esferográfica de tinta azul ou preta.
11. Será atribuído o grau 0,0 (zero vírgula zero) à redação que apresentar texto com uma ou mais das seguintes características:
 - a. fuga total ao tema proposto;
 - b. Modalidade (tipologia) textual diferente da solicitada;
 - c. ilegível;
 - d. linguagem e/ou texto incompreensível;
 - e. em forma de poema ou outra que não seja em prosa;
 - f. que esteja identificada ou com marcas de identificação pelo candidato;
 - g. com menos de 15 (quinze) linhas ou mais de 30 (trinta) linhas;
 - h. não utilização de caneta esferográfica de tinta azul ou preta; ou
 - i. redigido fora das linhas destinadas.

FIM DA PROVA

RASCUNHO DA PRODUÇÃO TEXTUAL

1

5

10

15

20

25

30